

Premessa

le indicazioni qui di seguito riportate sono necessarie per applicare l'etichetta CE sulla tapparella finita. Il non rispetto delle regole fa decadere automaticamente la possibilità di marchiare CE i teli Croci. N.B. La marchiatura CE si riferisce solo al telo finito con guide Croci completo degli accessori originali Croci; la marcatura non comprende invece tutti gli accessori da installare in opera per la quale l'installatore dovrà provvedere. Specificare volta per volta la dimensione della tapparella, la classe di appartenenza richiesta dalla norma in base alle larghezze e al tipo di guide utilizzate (*vedi tabella nella Dichiarazione di Conformità per Profili per Tapparelle Croci*)

ASSEMBLAGGIO TELO

- 1) rifilare i profili (1cm. Circa) per eliminare eventuali imperfezioni di produzione:
- 2) individuare le misure finite telo e taglio a misura dei profili

SISTEMA TRADIZIONALE

larghezza telo (compreso tappi laterali se montati)

POSIZIONE GUIDE	TIPO DI GUIDE	LARGHEZZA TELO	FIGURA
guide esterne in luce	Qualsiasi	Largh. Luce-20mm.	1
guide incassate	GE26x21	Largh. Luce + 32mm.	3
	GE35x21	Largh. Luce + 50mm.	4
	GE30x27	Largh. Luce + 45mm.	5
	GE40x21	Largh. Luce + 60mm.	6
	GE40x27	Largh. Luce + 60mm.	7
	GE60x28	Largh. Luce + 96mm.	8
Guide esistenti con inserimento di guide Sostituzione	GE28x17	Largh. Luce + 24mm.	9
	GS28x17	Largh. Luce + 24mm.	9
	GE30X19	Largh. Luce + 24mm.	10

altezza telo

POSIZIONE GUIDE	TIPO DI GUIDE	ALTEZZA TELO	FIGURA
in luce / fuori luce	Qualsiasi	Altezza luce +100mm.	12

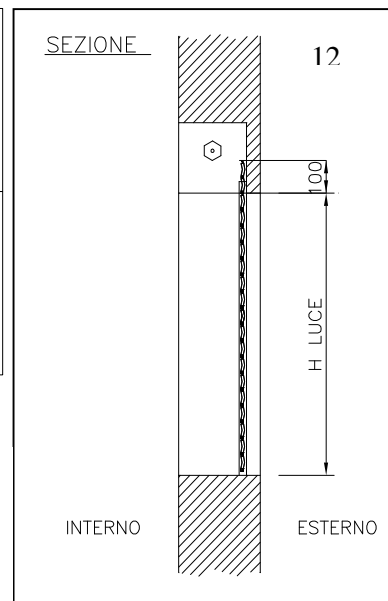
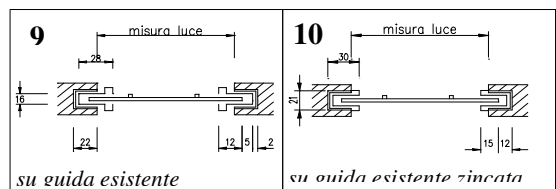
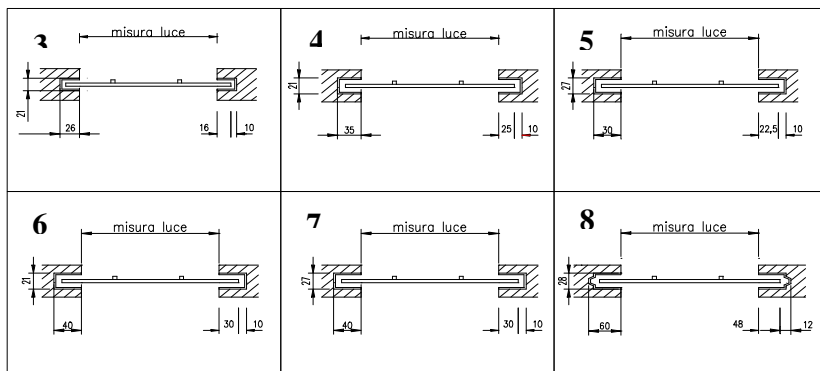
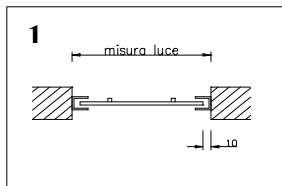

SISTEMA CASSONETTO

larghezza telo (compreso tappi laterali se montati)

POSIZIONE GUIDE	TIPO DI GUIDE	LARGHEZZA TELO	FIGURA
Guide / cassetto in luce (applicazione 1,2,3,4)	GE53x21, GE62x21 GE62x28 GE80x28	Largh. Luce - 66mm	1,2,4
	GE53x21A GE62x21A		3
	GE458028(per maxi) GE458028A(per maxi)	Largh. Luce - 84mm. Largh. Luce - 84mm.	3
guide / cassetto oltre luce (applicazione 5)	GE53x21 GE62x21 GE62x28 GE80x28 GE458028(per maxi) GE458028A(per maxi)	Largh. Luce + 45mm. Largh. Luce + 60mm. Largh. Luce + 60mm Largh. Luce + 94mm. Largh. Luce + 76mm Largh. Luce + 76mm	5

Altezza telo

H guide + ½ cassetto

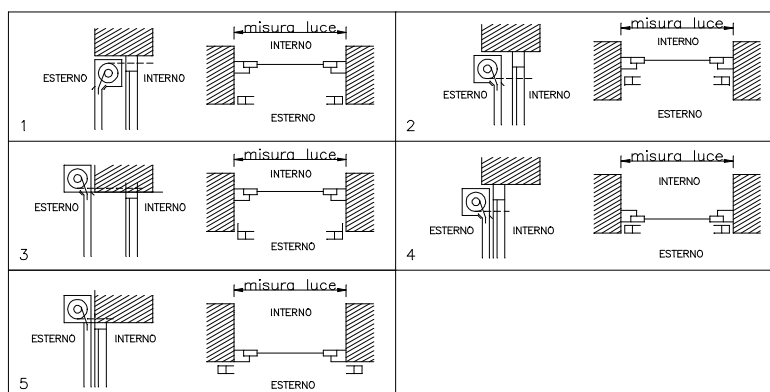

Per l'assemblaggio dei teli utilizzare gli accessori indicati nella tabella detraendo dalla larghezza finita le opportune quote:

PROFILO	TAPPI LATERALI	QUOTA TOTALE DA DETRARRE DALLA LUNGHEZZA TERMINALE = LARGHEZZA FINITA TELO
AR/8	TLAR/8 + 2 punti PM703	-8mm.
AR/20	TLAR/20 + 2 punti PM705	-8mm.
AR/7	TLAR/7 + 2 punti PM704	-8mm.
AR/17	TLAR/17 + 2punti PM705	-8mm.
AR/16	TLAR/16 + 2 punti PM703	-8mm.
AR/32	TLAR/32 + 2punti PM704	-10mm.
AR/12	TLAR/12 + 2punti PM703	-10mm.
SAR/120	--senza tappi	0 (=misura telo)
SAR/117	TLSAR/117C (a base piatta)	-10mm.
	chiodi d'acciaio	0 (=misura telo)
SAR/112	TLSAR/112C (con invito)	-13mm.
	TLSAR/112PC (a base piatta)	-13mm.
	chiodi d'acciaio	0 (=misura telo)
SAR/132	TLSAR/132C (con invito)	-10mm
	TLSAR/132PC (a base piatta)	-10mm.
	chiodi d'acciaio	0(=misura telo)
SAR/133	TLSAR/132C (con invito)	-10mm.
	TLSAR/132PC (a base piatta)	-10mm.
AR/23	TLAR7+ 2 punti PM704	-8mm.
AR/33	TLAR32+ 3 punti PM704	-10mm.
SAR/115	TLSAR/115C (con inserto)	-13mm.
ES/44	TLES/44 solamente inserito	-10mm.
ES/55	TLES/55 solamente inserito	-10mm.

3) Posizionare le stecche tagliate su banco con la parte concava verso l'alto escludendo il terminale e ultima stecca superiore. Utilizzare i profili ciechi nella parte in alto (circa 1/3) e gli asolati nella parte inferiore (circa 2/3)

4) eseguire le lavorazioni su terminale (fori per tappi conici, scantonatura laterale schiacciatura della guarnizione di battuta all'estremità, eventuali asole per cate naccioli, montaggio catenaccioli o serrature nella sede di scorrimento (Fig. 13)

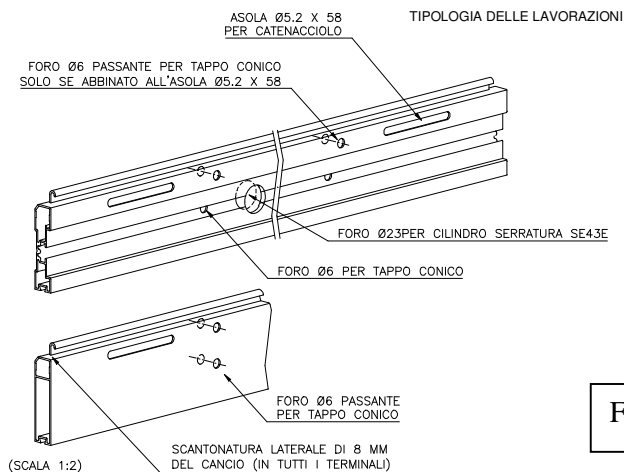

Fig. 13

- LENCO DELLE LAVORAZIONI "PROFILI TERMINALI"**
- asola Ø5.2 x 58 per catenacciolo in acciaio + foro Ø6 per tappo conico** (escludibili a vicenda)
- n.2 asole e n.2 fori per ogni terminale
 - il foro Ø6 deve distare 15 cm dall'estremità del terminale
 - il centro dell'asola Ø5.2 x 58 deve distare 8 cm dall'estremità per terminali da 14 e 13 mm (TE14X56, TE14X56I, TE14X56U, TS12X55)
- foro Ø6 per tappo conico**
- il foro deve distare 15 cm dall'estremità in tutti i terminali
- foro Ø23 per cilindro serratura**
- deve essere eseguito in asse del terminale (TE14X56, TE14X56I, TE7x56, TE7X56I, TE12x55, TS12x55)
- scantonatura laterale del cancio**
- n. 2 scantonature per ogni terminale in tutti i terminali

N.B. in base alle tipologie di profili devono essere abbinati gli opportuni terminali e accessori disponibili (vedi tab1)

(tab1)

PROFILO TERMILE	ACCESSORI MONTABILI	ABBINAMENTO PROFILI
TE 7X56	chiusura interna art.SE43I chiusura int/est art.SE43E catenacc. alluminio art.CA42A catenacc. Acciaio art.CA42AC tappi conici di arresto TC40 guarniz.di battuta art.GG35NOR	da 7,5 a 9mm (per avvolgimento normale)
TE 7X56I	chiusura interna art.SE43I chiusura int/est art.SE43E catenacc. alluminio art.CA42A catenacc. acciaio art.CA42AC tappi conici di arresto art.TC40 guarniz.di battuta art.GG35NOR	da 7,5 a 9mm (per avvolgimento ad inversione)
TE 7X56U	tappi conici di arresto art.TC40 guarniz.di battuta art.GG35NOR	da 7,5 a 9mm (per avv. normale e inversione)
TE 14X56I	chiusura interna art.SE43I chiusura int/est art.SE43E catenacc. alluminio art.CA42A catenacc. acciaio art.CA42AC catenacc. ferro art.CA42F tappi conici di arresto art.TC40 guarniz.di battuta art.GG35NOR	da 12 -14mm (per avvolgimento ad inversione)
TE 14X56U	catenacc. ferro art.CA42F tappi conici di arresto art.TC40	da 12-14mm (per avv. normale e inversione)

	guarniz. di battuta art.GG35NOR	
TE 12X55	chiusura interna art.SE43I chiusura int/est art.SE43E catenacc. alluminio art.CA42A catenacc. acciaio art.CA42AC tappi conici di arresto art.TC40 guarniz. di battuta art.GG35NOR	per SAR115
TE 12X55 (utilizzato come intermedio)	catenacc. interm allum. art.CA44A guarnizione art.GG12PVC guarnizione art.GG35NOR	per SAR115
TS12X55	chiusura interna art.SE43I chiusura int/est art.SE43E catenacc. alluminio art.CA42A catenacc. acciaio art.CA42AC catenacc. ferro art.CA32F tappi conici di arresto art.TC40 guarniz.di battuta art.GG35NOR	da 12-14mm (per avv. normale)
ES/37 (terminale intermedio)	catenacc. alluminio art.CA44A	per AR20/SAR120

5) eseguire lavorazione per catenacciolo intermedio (se previsto) (CAT.INT-CAT.INT12) con macchina CAT-MATIC (solo per tipologie AR/12-32-33-SAR/132-112-133)

6) Montare attacchi telo-rullo sull'ultima stecca (vedi tabella 2); *nel caso di utilizzo di attacchi di sicurezza ATSC questi devono essere confezionati a parte per l'installazione sul posto, per la scelta del modello consultare il catalogo Croci.
(tab 2)

PROFILI	ATTACCO AL RULLO
AR/20-7-17-16-23, SAR/120-117, ES44	art.5101* oppure art.5001*
AR/8-12-32, SAR/112-132	art.5102* oppure art.5002*
AR/33, SAR/133, SAR/115, ES/55	art.PT45ALL* a misura telo con cintino CINY1 ogni 50cm

7) Infilare le stecche una ad una unire il terminale e l'ultimo profilo superiore assemblare con i tappi in modo alternato partendo dal terminale;

8) A telo finito pulire con aria compressa o straccio il telo , mettere il protettivo in polietilene nella parte interna (parte concava o che rimarrà all'interno dell'avvolgimento) che dovrà essere più lungo dell'altezza telo per coprire anche il terminale

9) Il telo deve essere imballato con doppio strato di pluribool e chiuso con scotch adesivo e nei casi di trasporti particolari imballato con scatole di cartone.

10) I tappi conici di arresto (TC40) e altri accessori da montare sul posto devono essere confezionati a parte in scatole di cartone o involucri di pluribool.

UTILIZZO GUIDE SISTEMA TRADIZIONALE

PER PROFILI DA 7,5-9MM.
(SAR/120,SAR7117,AR/23,ES/44,AR/8,
AR/20,AR/7,AR/17,AR/16)

PER PROFILI DA 12-14MM.
(SAR/112,SAR/132,AR/33,SAR/133,
AR/12,AR/32,SAR/115, ES/55)

TRADIZIONALE

COD. ARTICOLO	LARGHEZZA LUCE MAX	GG35NOR SP35NOR
GE28x17 per sostituzione	2.0mt.	Per profili Da 7,5- 9mm
GE26x21	1.5mt	
GE35x21	3.0mt.	
GE40x21/GE45X21	4.0mt.	
GG35NOR =guarnizione in PVC normale GG35MAG =guarnizione in PVC maggiorata GG35SUP =guarnizione super SP35NOR =spazzolino normale SP35MAG =spazzolino maggiorato		

COD. ARTICOLO	LARGHEZZA LUCE MAX	GG35MAG SP35MAG	GG35NOR SP35NOR	GG35SUP SP35MAG
GE30x19	2.5mt.	ES/55 AR/32- AR/33 SAR/132 SAR/133	AR/12 SAR/112	solo per SAR/115
GE30x27	2.5mt.			
GE40x27/GE45x27	4.0mt.			
GE60x28	5.5mt.			
COD. ARTICOLO	LARGHEZZA LUCE MAX	GUARNIZIONE GG35NOR		
GS28x17per sostituzione	2.0mt.	Solo per AR/32-33, ES/55 SAR132-133		

Lavorazioni:

- 1) Tagliare a misura (hluce +100mm)

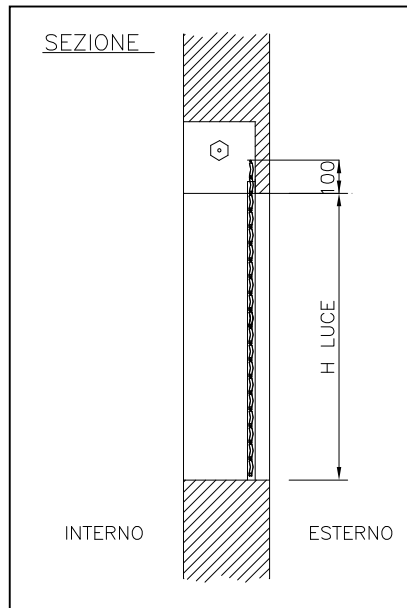

2) Imballare con pluribool utilizzando scotch adesivo. N.B. Per trasporti con corriere imballare con scatole di cartone riempiendo con spessori di polistirolo eventuali zone vuote.

IMPORTANTE:

Allegare oltre le documentazioni commerciali:

- **Dichiarazione di Conformità CE Profili per Tapparelle (redatta dalla Croci S.p.A.)**
- **Dichiarazione di Conformità CE Tapparelle (compilata dall'assemblatore)**
- **Etichetta CE da applicare su ogni tapparella sul terminale**

Per quanto non specificato fare riferimento sempre al catalogo Croci e i successivi aggiornamenti.